

Datenblatt

Hebeanlage Aqualift 200 Duo, GTF 600, freie Aufstellung

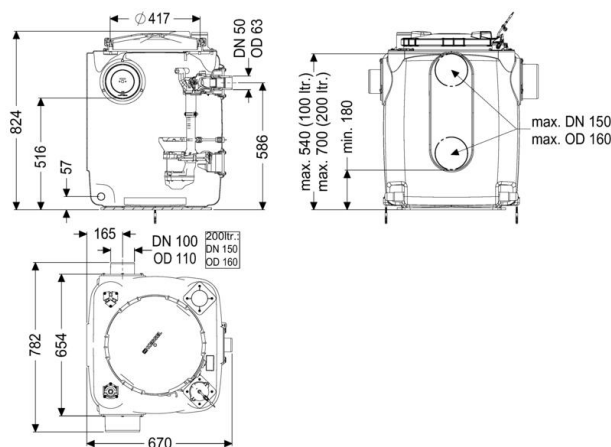

Artikelinformationen

Artikelnummer: 28517
GTIN: 4026092092934
Preisgruppe: 20

Produktvorteile

- Einfache werkzeuglose Wartung
- Behälter aus PE, beständig gegen aggressive Abwässer
- Inklusive Rückflussverhinderer für die Druckleitung

Beschreibung

Die Hebeanlage für fäkalienfreies Abwasser ist mit einer oder zwei überflutbaren Pumpen sowie integriertem Rückflussverhinderer ausgestattet. Der Sammelbehälter aus dauerhaft beständigem Kunststoff (PE) besitzt einen offenen Pumpenraum. Einhandverschlüsse ermöglichen die einfache Entnahme der integrierten Komponenten.

Allgemeine Merkmale

Farbe
Norm
Abwasserart
Einbausituation
Auslieferungszustand

schwarz
EN 12050-2
fäkalienfrei
freie Aufstellung
vormontiert zur bauseitigen Endmontage (Pumpen und Sensorik sind bauseits zu montieren sowie Schaltgerät ist anzuschließen)
Duo
geruchsdicht

Anlagen Typ
Dichtheit

Ausführung

Anlagenart
Pumpensteuerung
Rückflussverhinderer

Doppelanlage
Schaltgerät
integriert

Abmessungen

Gewicht netto
Gewicht brutto
Länge
Breite
Höhe
Verpackungsmaß Länge
Verpackungsmaß Breite
Verpackungsmaß Höhe

43,85 kg
43,85 kg
670 mm
655 mm
815 mm
900 mm
900 mm
939 mm

Behälter/Grundkörper

Druckabgang (DN)
Druckabgang (DA)
Zulauf Nennweite (DN)
Nutzvolumen
Behältervolumen

50
63 mm
100
100 l
220,00 l

Abdeckungsmerkmale

Abdeckungsart
 Abdeckung Material
 Abdeckung Farbe
 Verriegelung
 Dichtheit

Deckel
 Kunststoff
 violett
 Schnellspanverschluss
 geruchsdicht

Fördereinrichtung

Pumpe
 Anzahl Pumpen
 Gewicht Pumpe
 Anschlussstyp
 Betriebsspannung
 Schutzklasse
 Isolationsklasse
 Schutzart Pumpe
 Temperaturüberwachung
 Förderguttemperatur (dauerhaft) max.
 Förderleistung max.
 Förderhöhe max.
 Drehzahl
 Leistung P1
 Leistung P2
 Betriebsart
 Typ Anschlussleitung Pumpe
 Laufrad Typ
 Freier Kugeldurchgang
 Länge Netzanschlussleitung Pumpe
 Nennstrom

GTF 600
 2
 6 kg
 codierter Stecker
 230 V
 I
 F
 IP 68 (3m)
 integriert
 40 °C
 12 m³/h
 8 m
 2750 U/min
 0,65 kW
 0,4 kW
 S1
 H07RN-F 3G 1,0 mm²
 Freistromrad
 30 mm
 5 m
 2,9 A

Pumpenkennlinie



Steuerung

Schaltgerät	Comfort
Funktion Schaltgerät	mit Alarmmeldung
Motorschutz Schalter	ja
Instrument Niveauerfassung	Tauchrohr
Art Niveauerfassung	pneumatisch
Schutzart Schaltgerät	IP 54
Netzfrequenz	50 Hz
Betriebsspannung	230 V
Anschlussstyp	codierter Stecker
Länge Netzanschlussleitung Schaltgerät	1,4 m
Potentialfreier Kontakt	optional
GSM-Schnittstelle	ja
USB-Schnittstelle	ja
Logbuchfunktion	ja
Mehrzeilige Displayanzeige	ja
Batteriepufferung	ja
Selbstdiagnosesystem (SDS)	ja
Variante der Warneinrichtung	akustische und optische Meldung
Erforderliche Absicherung Schaltgerät	C 16 A
Nennstrom	