

SOPREMA Sanierungs-Dachablauf Bitumen

SOPREMA renova roof drain bitumen

SOPREMA avaloir de toit bitume

SOPREMA dakafvoer voor renovatie asfalt

SOPREMA sumidero betún para reforma de cubiertas

SOPREMA sumidouro para telhado betume

SOPREMA wpust dachowy renowacyjny bitum

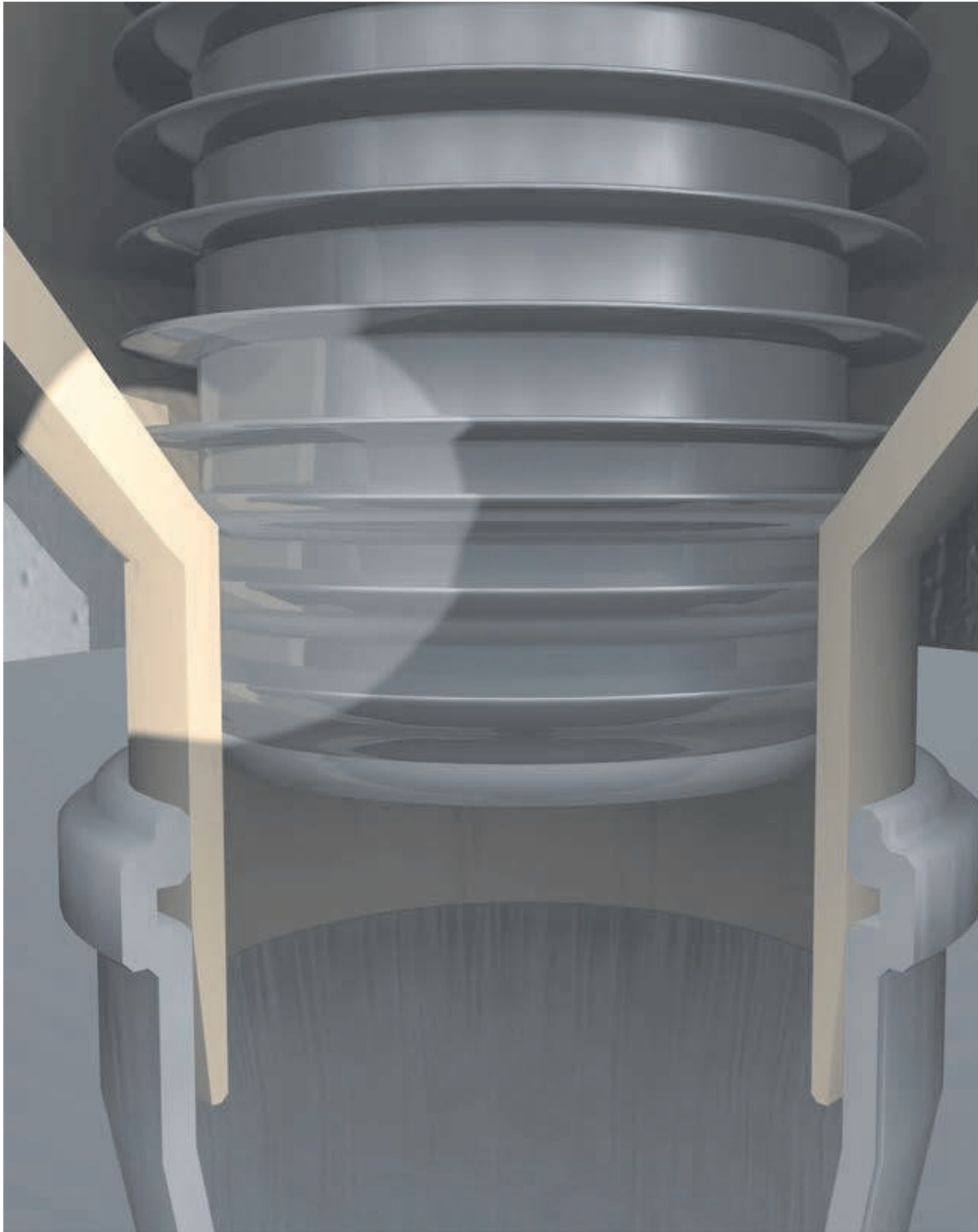

Wichtige Hinweise

Important notes / Important précisions / Belangrijk Opmerking /

Notas importantes / Importante Nota / Istotne informacje

- DE **Einbau nach:** Fachregel für Abdichtungen - Flachdachrichtlinie - DIN 1986 Entwässerungsanlagen für Gebäude und Grundstücke, Teil 100 Zusätzliche Bestimmungen zu DIN EN 12056-3
- GB **Installation as per:** The professional rules for seals - flat roof directive - DIN 1986 Drainage systems for buildings and sites - Part 100: Specifications in relation to DIN EN 12056-3
- FR **Montage conforme :** aux Règles professionnelles pour étanchéités – Directive relative aux toitures terrasses – DIN 1986 Installations d'évacuations des eaux pour bâtiments et terrains privés – Partie 100 : Prescriptions complémentaires à DIN EN 12056-3
- NL **Inbouw volgens:** De specialistische regels voor waterdichting - Richtlijn voor platdaken - DIN 1986 Afvoersystemen voor gebouwen en percelen, deel 100 Aanvullende bepalingen van DIN EN 12056-3
- ES **Montaje según:** Normas técnicas para impermeabilizaciones - Directriz para cubiertas planas - DIN 1986 Sistemas de desagüe para edificios y solares, Parte 100 Disposiciones adicionales a UNE-EN 12056-3
- PT **Montagem de acordo com:** As regras especializadas para impermeabilização - Diretiva relativa a telhados planos - DIN 1986 Sistemas de drenagem para edifícios e terrenos, parte 100 Disposições adicionais à DIN EN 12056-3
- PL **Montaż zgodnie z:** Przepisami technicznymi dotyczącymi uszczelnień – niemiecka dyrektywa w sprawie dachów płaskich – DIN 1986 Instalacje odwadniające do budynków i posesji, część 100 Przepisy dodatkowe do normy DIN EN 12056-3

- DE Die einschlägigen Verarbeitungsrichtlinien aller beteiligten Gewerke sind zu berücksichtigen!
- GB The relevant processing guidelines of all trades involved must be considered!
- FR Respecter les directives de transformation de tous les corps de métier concernés !
- NL De relevante verwerkingsrichtlijnen van alle betrokken vakmannen en materialen moeten in acht worden genomen!
- ES Deben observarse las directrices de procesamiento pertinentes de todos los oficios implicados!
- PT As diretrizes de processamento relevantes de todas as negociações envolvidas devem ser consideradas!
- PL Należy przestrzegać odpowiednich wytycznych montażu dla wszystkich branż, których to dotyczy!

- DE Alle technischen Daten der Montageanleitung sind sorgfältig erstellt, bei offensichtlichen Irrtümern bleiben nachträgliche Korrekturen vorbehalten.
- GB All technical data of the installation manual has been prepared with care, subject to subsequent corrections of obvious errors.
- FR Toutes les informations techniques figurant dans la notice de montage sont élaborées avec soin. En cas d'erreurs manifestes, des corrections ultérieures demeurent sous réserve.
- NL Alle technische gegevens van de montage-instructies zijn zorgvuldig opgesteld, bij duidelijke fouten blijven latere correcties voorbehouden.
- ES Todos los datos técnicos de estas instrucciones de montaje se elaboraron con la debida atención, en caso de errores notorios nos reservamos el derecho a efectuar las correcciones oportunas.
- PT Todos os dados técnicos das instruções de montagem foram elaborados meticulosamente. Em caso de erros evidentes, reservamos para nós o direito a correções posteriores.
- PL Wszystkie dane techniczne zawarte w instrukcji montażu zostały starannie spisane. W przypadku oczywistych pomyłek zastrzegamy sobie prawo do wprowadzania późniejszych zmian.

- DE **Hinweis:** Die Einhaltung dieser Einbau-Empfehlung ist Voraussetzung für einen Gewährleistungsanspruch auf der Grundlage unserer Verkaufs- und Lieferbedingungen.
- GB **Note:** Compliance with this installation recommendation is required for a warranty claim based on our sales and delivery conditions.
- FR **Remarque :** L'observation de cette recommandation de pose est la condition préalable pour un recours en garantie sur la base de nos conditions de vente et de livraison.
- NL **Opmerking:** Het opvolgen van de aanbevelingen voor het inbouwen is - op basis van onze Voorwaarden voor Verkoop en Levering een voorwaarde om aanspraak te kunnen maken op garantie.
- ES **Nota:** El cumplimiento de esta recomendación de montaje es requisito indispensable para el derecho de garantía según nuestras condiciones de venta y entrega.
- PT **Nota:** A observação deste recomendação de montagem é uma condição para o direito à garantia com base nas condições de venda e fornecimento.
- PL **Wskazówka:** Zgodnie z naszymi warunkami sprzedaży i dostawy gwarancja obowiązuje tylko wówczas, gdy przestrzegane są niniejsze zalecenia dotyczące montażu.

Inhalt der Lieferung

Delivery contents / Contenu de la livraison / Omvang van de levering /
Contenido de la entrega / Conteúdo da entrega / Zakres dostawy

DE zum Einstecken in Dachabläufe/Entwässerungsröhre

GB installed by pushing into the bore of pipe, usually without removing the existing roof drain

FR pour l'insertion dans les égouts de toit / tuyaux de drainage

NL voor plaatsing in het dak de riolering / drainagebuizen

ES para insertar en sumideros o tubería existente.

PT para introduzir em ralos para telhados/lages

PL do wmontowania w zainstalowany wpust dachowy/rurę odwadniającą

Bauschutzdeckel / protective cover / coiffe de protection /
beschermdeksel / tapa protectora de obra /
tampa protectora para instalação / rusztem ochronnym na czas montażu /
pokrywą ochronną

Kies-/Laubfangkorb / domed grating/gravel guard /
bac séparateur du gravier / de feuilles / kiezel-/bladvanger /
cestín reten de grava y hojarasca /
cesto protector de folhas e cascalho / łapacz liści

Ablaufgehäuse / drain body /
boîtier d'écoulement / afvoerkolk /
cazoleta sumidero / corpo ralo / korpus wpustu



Ablaufleistung nach DIN EN 1253 / Flow rate according to DIN EN 1253 / Débit d'écoulement selon la norme DIN EN 1253 /
Afvoercapaciteit conform DIN EN 1253 / Capacidad de evacuación según DIN EN 1253 /
Capacidade de evacuação segundo norma DIN EN 1253 / Wydajność przepływu normy DIN EN 1253

	DIN EN 1253	5 mm	15 mm	25 mm	35 mm	45 mm	55 mm	65 mm	75 mm
DN 70	1,7 (35 mm)	0,60	2,10	3,50	6,10	9,60	11,80	13,30	13,40
DN 100	4,5 (35 mm)	0,70	2,50	4,60	7,50	10,40	13,50	17,90	22,50
DN 125	7,0 (45 mm)	0,70	2,40	4,20	6,90	9,40	12,60	16,50	20,10

Einbaumaße

Installation dimensions / Cotes de montage / Inbouwmaten /

Dimensiones de montaje / Dimensões de montagem / Wymiary montażowe

153141 DN 70

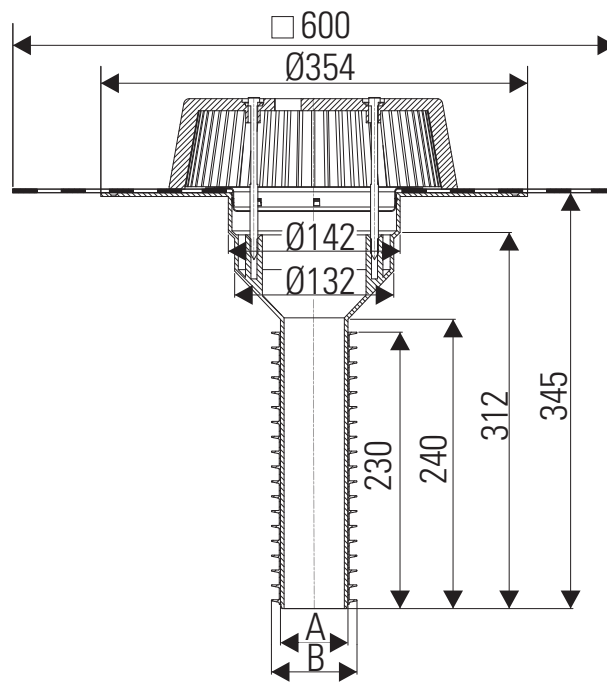

153144 DN 100

153145 DN 125

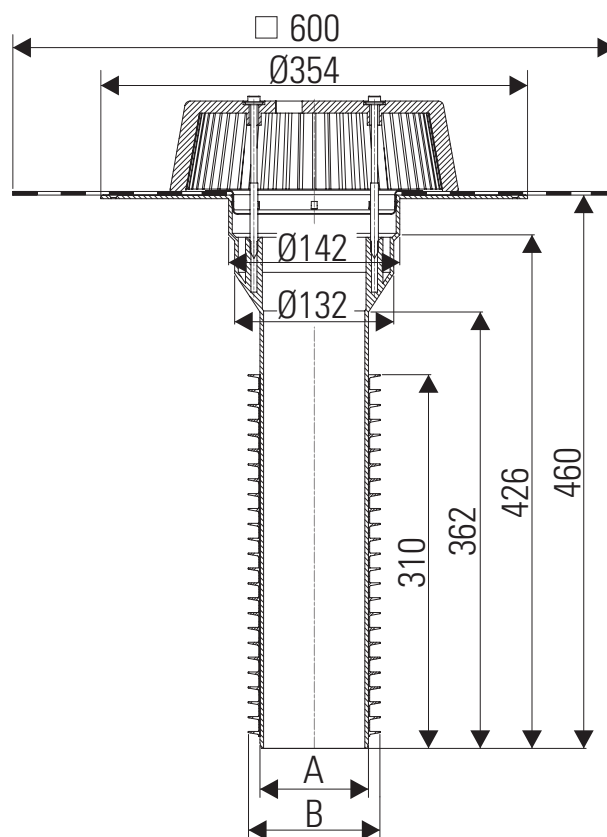

	A Ø	B Ø	Ø von - bis / Ø from - to / Ø de - à / Ø van - tot / Ø desde - hasta / Ø de - até / Ø od - do
DN 70	56 mm	73,5 mm	64 mm - 73,5 mm
DN 100	90 mm	108 mm	100 mm - 108 mm
DN 125	90 mm	123 mm	105 mm - 123 mm

Einbau
Installation / Pose / Inbouw /
Montaje / Montagem / Montaż

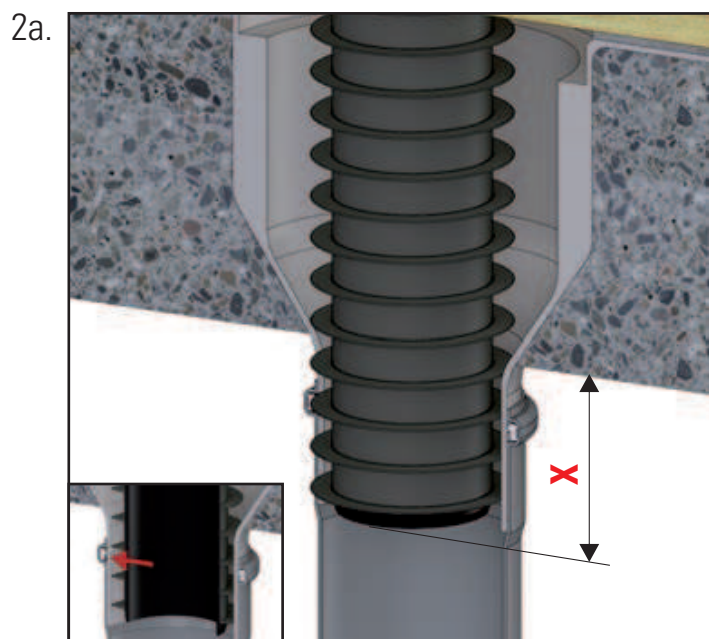
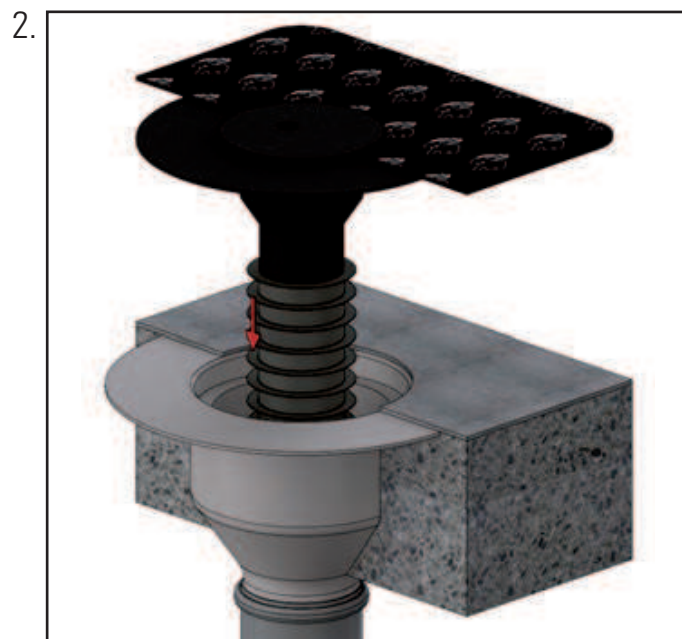

- X**
- DE Einstecktiefe min. 3-4 Lippen
 - GB min. depth 3-4 rubber lips
 - FR Enficher min. 3-4 joints a levres
 - NL min. diepte 3-4 zegel
 - ES min. profundidad 3-4 caucho para guarnicion
 - PT min. profundidade 3-4 vedacao
 - PL Wstawienie min. 3-4 warg

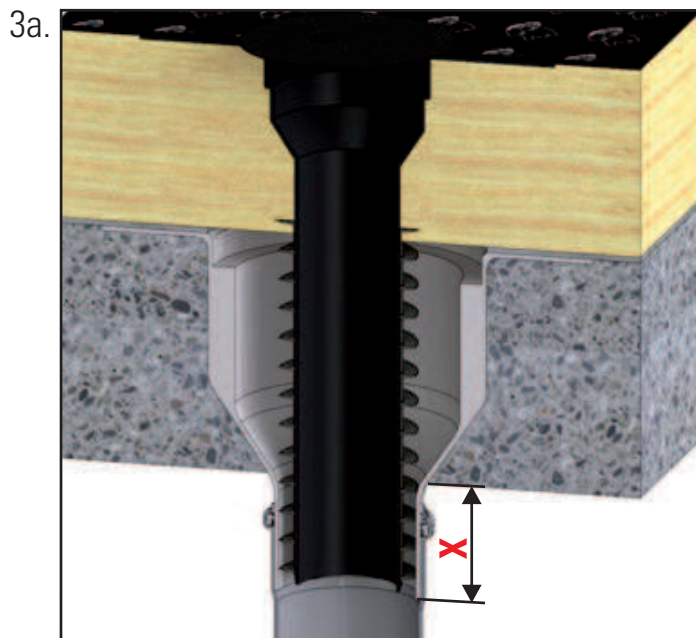
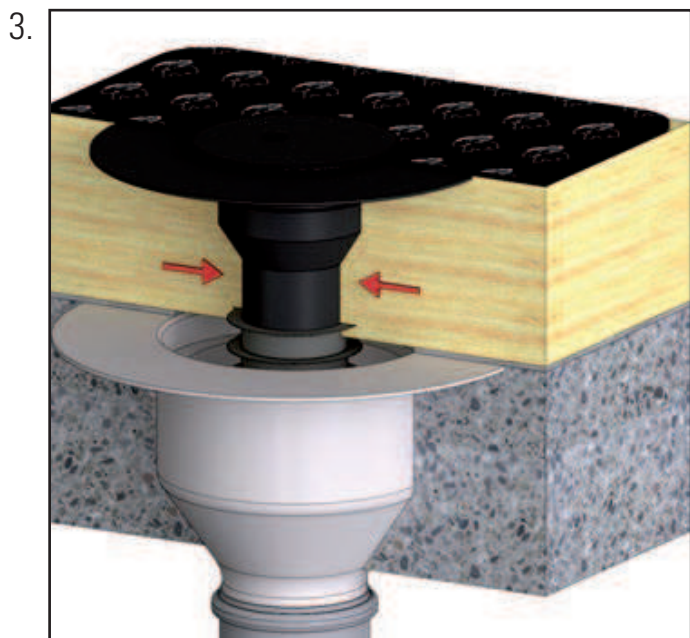

Einbau
Installation / Pose / Inbouw /
Montaje / Montagem / Montaż

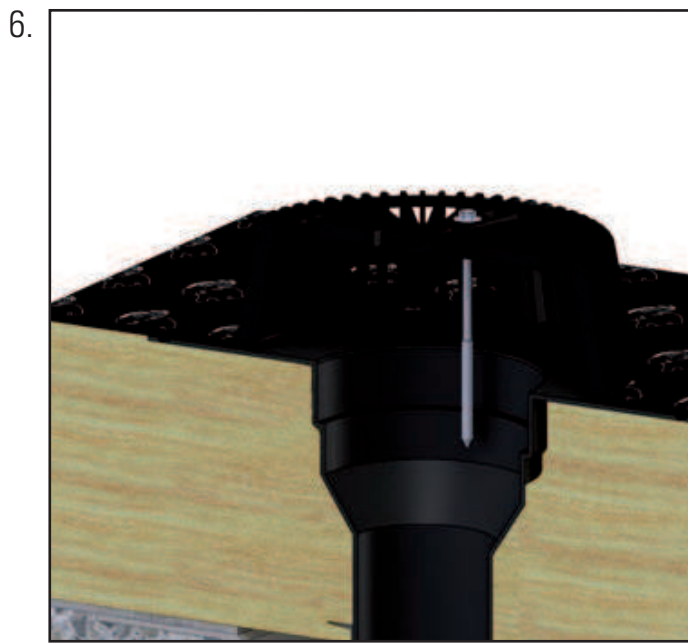
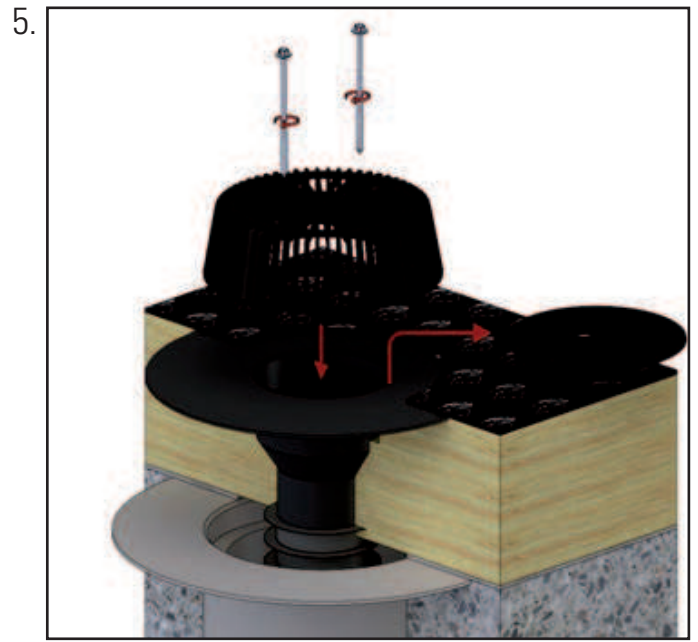
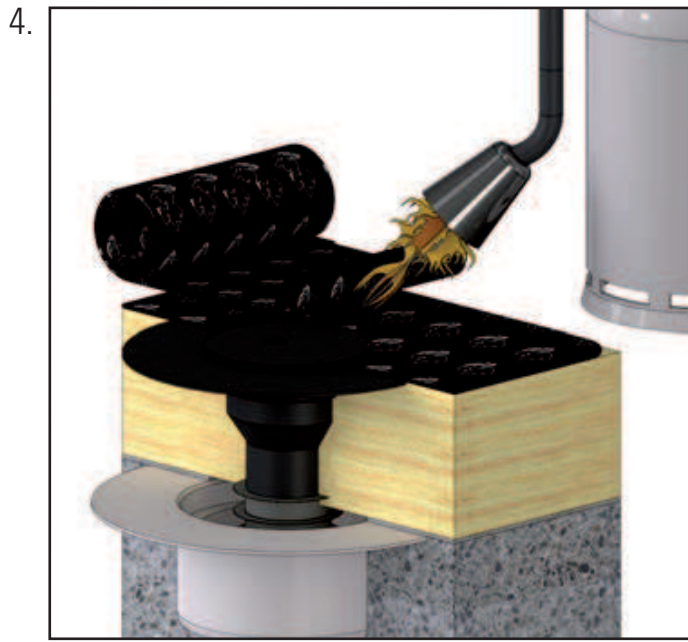

Zubehör

Accessories / Accessoire / Toebehoren /

Accesorio / Acessório / Wyposażenie

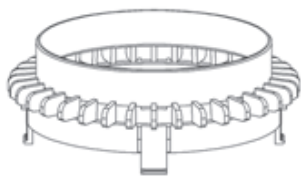

Einlaufelement/Kiesfang

Perforated collar/gravel guard

Élément d'entrée/séparateur de gravier

Inloopelement/kiezelvanger

Anillo filtración para retén de grava

Elemento de entrada/protector contra cascalho

łapacz żwiru

153155

SOPREMA GmbH
Mammutfeld 1
D-56479 Oberroßbach

T +49 (0) 2667 87 330
E info@soprema.de
W www.soprema.de

